

# Underhållsschema Glastak

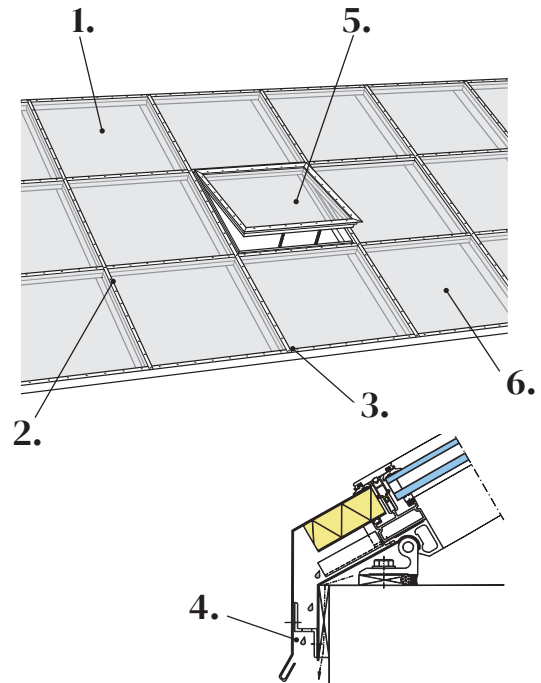

Nibas order nr
Fastighetsbeteckning/adress
Littera



Glastak	Anmärkning
1. Att glastaket är tätt och utan skador	
2. Att alla skruvar och beslag är ordentligt åtdragna	
3. Gummilister är hela och tätande	
4. Dräneringar och ventilation är rena och ej igentäppta	
5. Att öppningsbara delar fungerar med aktuella beslag	
6. Inga defekter på glas	

Service utfört den \_\_\_\_\_

Service utfört av \_\_\_\_\_ Tel \_\_\_\_\_

Underskrift \_\_\_\_\_ Företag \_\_\_\_\_

**Ovanstående skall utföras och dokumenteras 1gg/år och skickas till NIBA SYD AB för att garanti skall gälla.**

Postadress: NIBA SYD AB, Box 9209, 200 39 MALMÖ, eller via mail: info@niba.se