

Underhållsschema Fönster

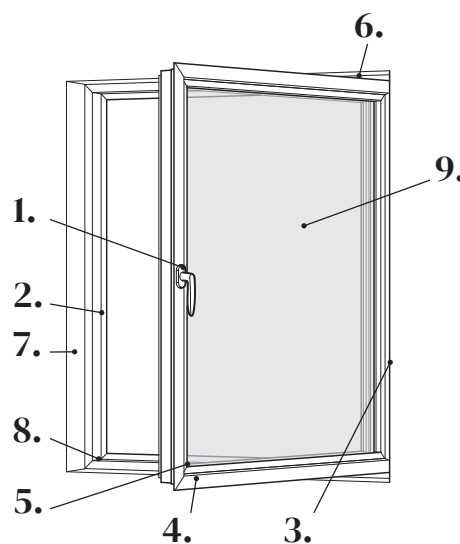

Nibas order nr
Fastighetsbeteckning/adress
Littera



Fönster	Anmärkning
1. Lås och beslag sitter fast och alla skruvar åtdragna	
2. Att mitttätning och anslagstätning är rena och hela	
3. Gångjärn justerade och går lätt	
4. Dräneringar rena och ej igentäppta gällor både karm och båge	
5. Gummilister är hela och tätande	
6. Övriga öppningsbeslag och glidare går lätt och är lätt insmorda m. teflon/silikonspray	
7. Att glidklots finns mellan karm och båge	
8. Att karmunderstycket är rent	
9. Inga defekter på glas	

Service utfört den _____

Service utfört av _____ Tel _____

Underskrift _____ Företag _____

Ovanstående skall utföras och dokumenteras 1gg/år och skickas till NIBA SYD AB för att garanti skall gälla.

Postadress: NIBA SYD AB, Box 9209, 200 39 MALMÖ, eller via mail: info@niba.se