

# Underhållsschema Glasfasader

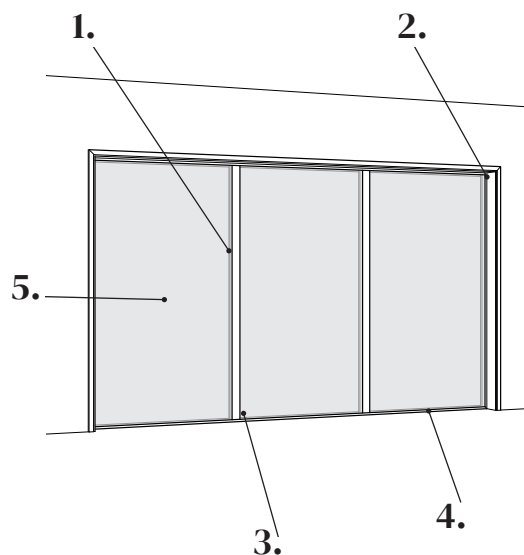

Nibas order nr
Fastighetsbeteckning/adress
Littera



<i>Glasfasader</i>	<i>Anmärkning</i>
1. Att fasaden är tät och utan skador	
2. Att täcklocken sitter fast i sin snäppfunktion i glashållaren	
3. Gummilister är hela och tätande	
4. Dräneringar rena och ej igentäppta	
5. Inga defekter på glas	

Service utfört den \_\_\_\_\_

Service utfört av \_\_\_\_\_ Tel \_\_\_\_\_

Underskrift \_\_\_\_\_ Företag \_\_\_\_\_

**Ovanstående skall utföras och dokumenteras 1gg/år och skickas till NIBA SYD AB för att garanti skall gälla.**

Postadress: NIBA SYD AB, Box 9209, 200 39 MALMÖ, eller via mail: info@niba.se